

# 1. Ersatzteilliste

## 1.1. Grundmaschine

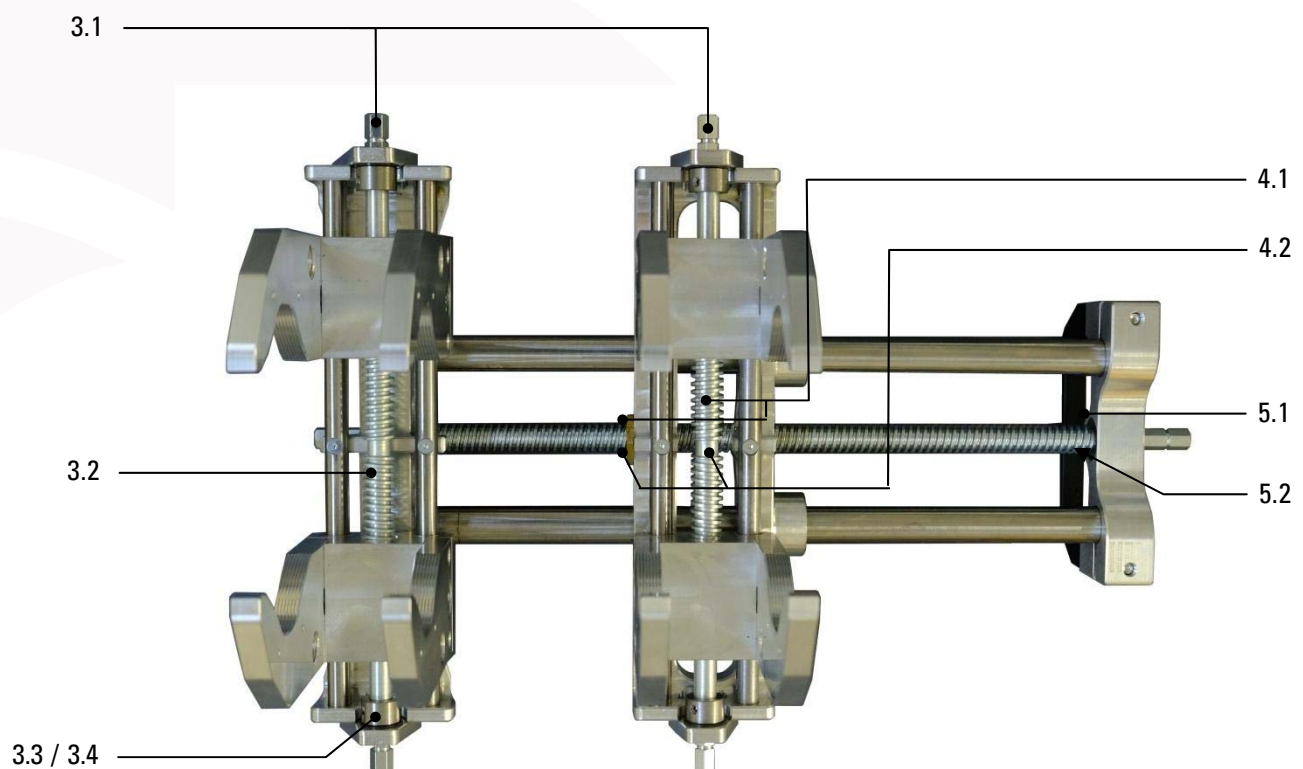

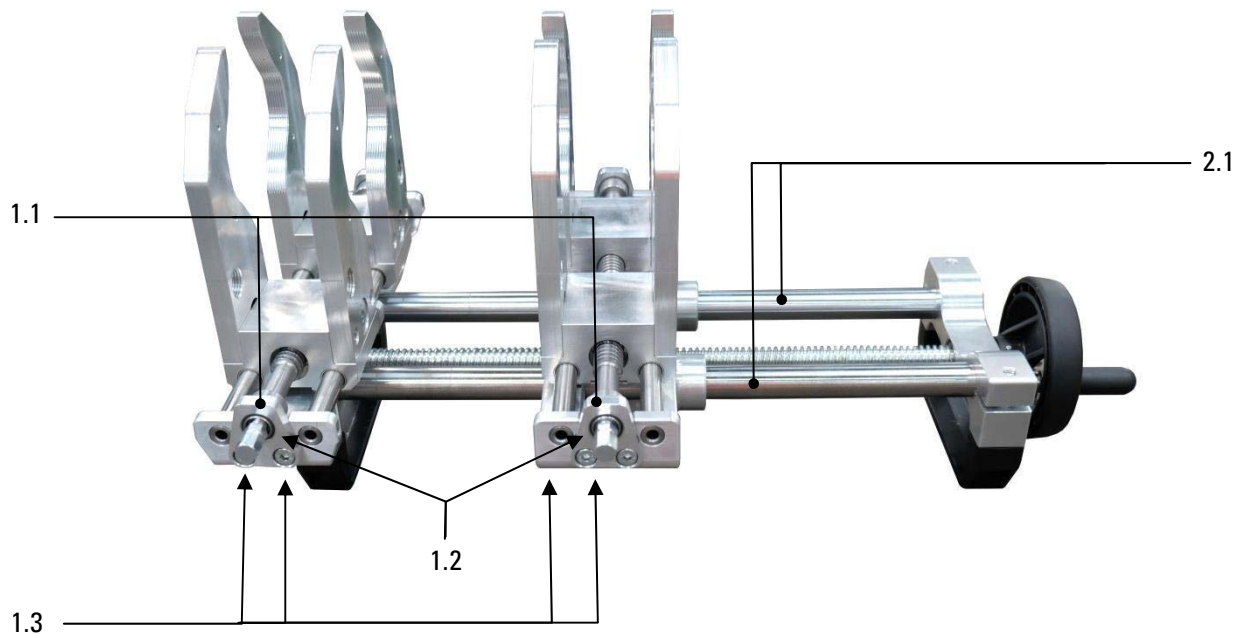

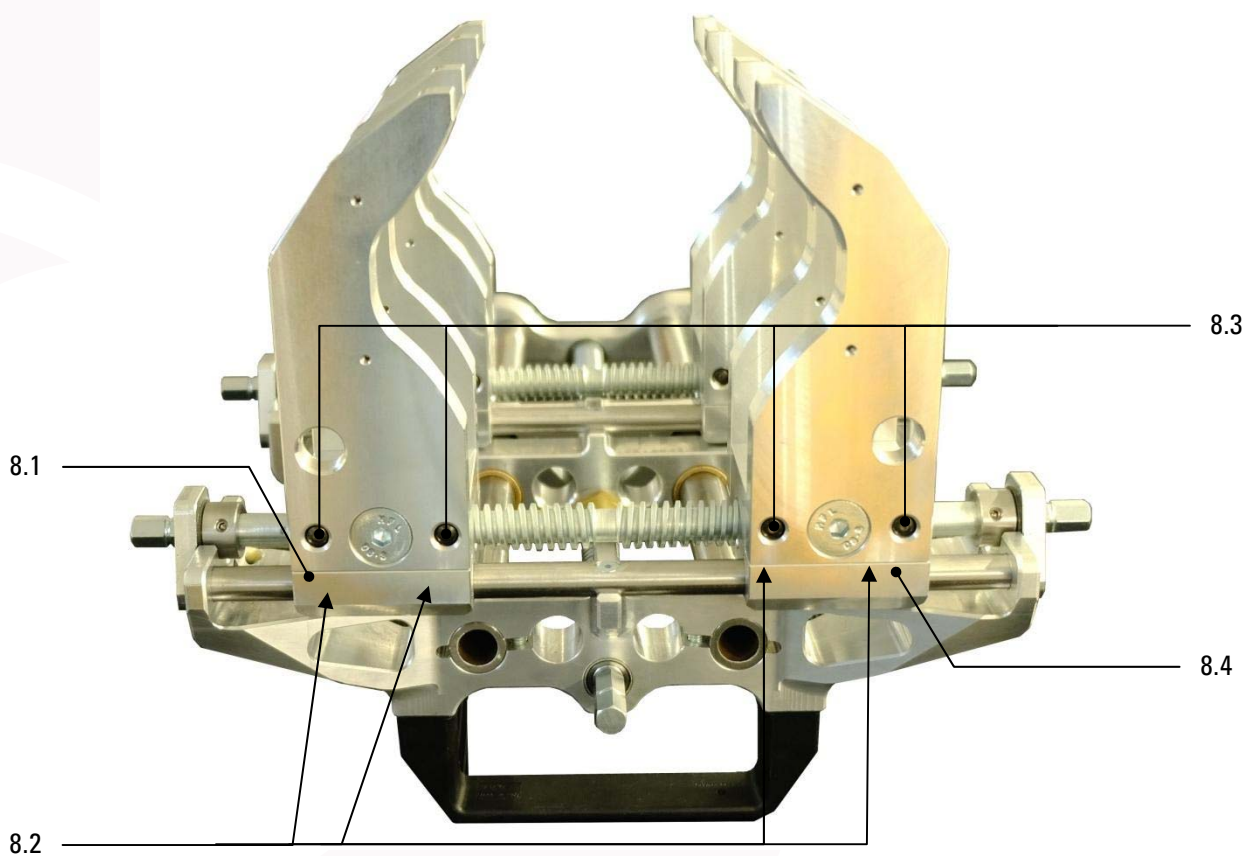
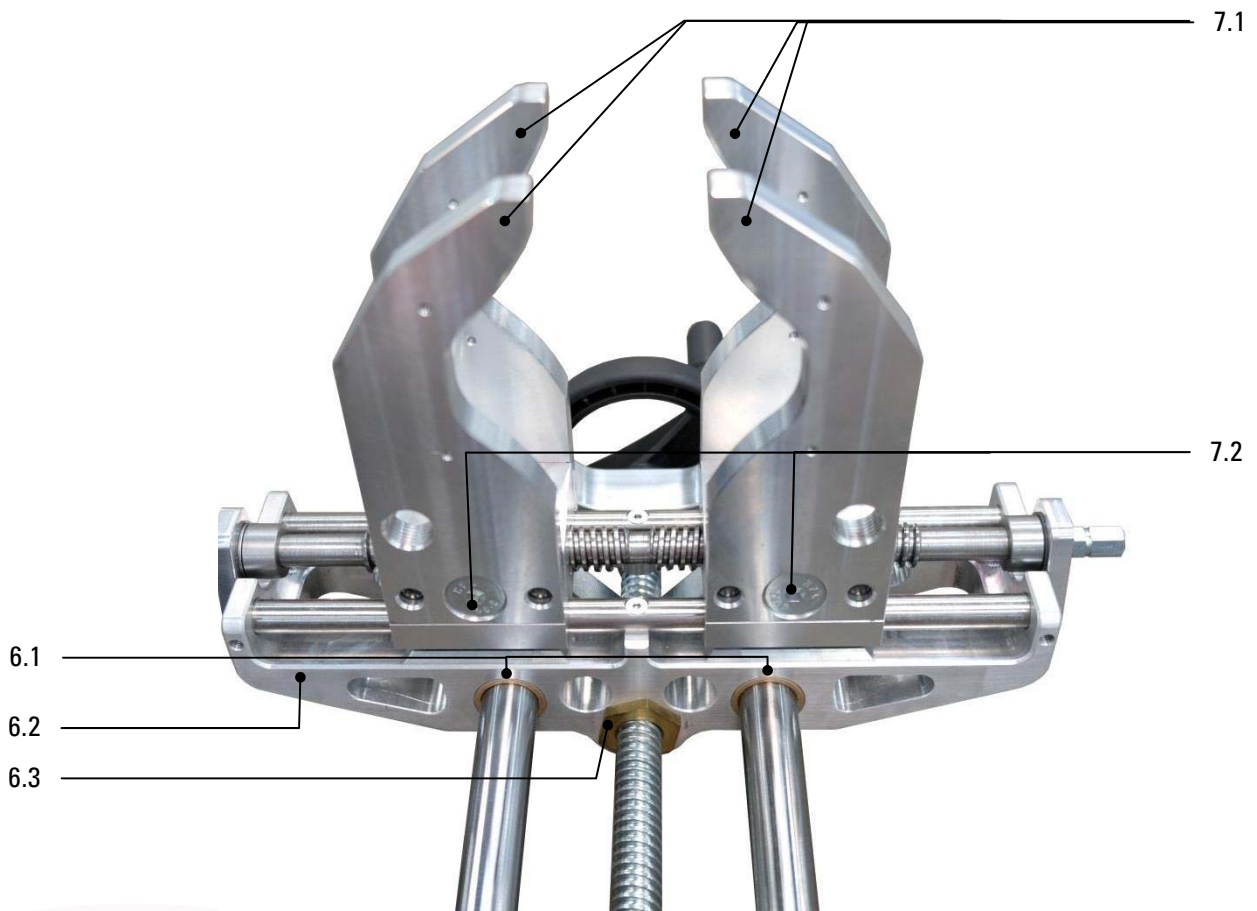
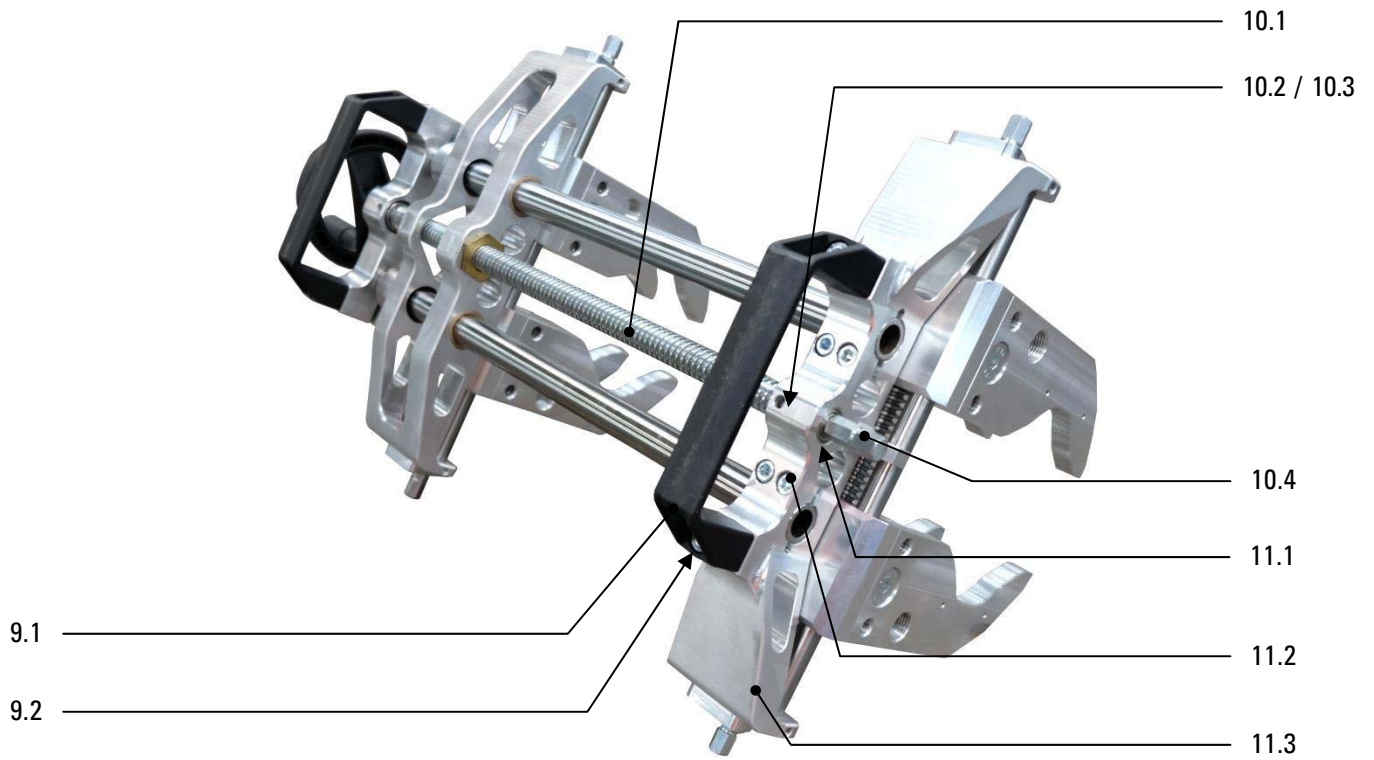

## WIDOS Grundmaschine Aufziehgerät "JIG"

<i>Pos.</i>	<i>Bezeichnung</i>	<i>Stück</i>	<i>Art.Nr.</i>
<b>1</b>	<b>Set "Halteplatten"</b>	<b>1</b>	<b>6180C501011KP</b>
(1.1)	Halteplatte für Spannvorrichtung	2	
(1.2)	Bundbuchse GFM-1416	4	
(1.3)	Zylinderschraube M 6x10 DIN 7984	4	
<b>2</b>	<b>Set "Führungswellen für Bewegung"</b>	<b>1</b>	<b>6181C500030KP</b>
(2.1)	Hohlwelle 20/12x414 H7	2	
<b>3</b>	<b>Set "Trapezgewindespindel für Spannwerkzeug"</b>	<b>1</b>	<b>6180C501005KP</b>
(3.1)	Schraube kurz	2	
(3.2)	Trapezgewindespindel	1	
(3.3)	Lagerbuchse Ø20x20	2	
(3.4)	Gewindestift M 5x6 DIN 913	2	
<b>4</b>	<b>Set "Führungswellen für Spannwerkzeuge"</b>	<b>1</b>	<b>6180C501012KP</b>
(4.1)	Führungswelle für Spannbacken	2	
(4.2)	Senkschrauben M 4x16 DIN 7991	2	
<b>5</b>	<b>Set "Klemmplatte hinten"</b>	<b>1</b>	<b>6180C500014KP</b>
(5.1)	Klemmplatte hinten	1	
(5.2)	Permaglidebuchse PAP 1510 P10	1	
<b>6</b>	<b>Set "Schlitten beweglich"</b>	<b>1</b>	<b>6180C500013KP</b>
(6.1)	Sinterbronze-Buchse 202520	4	
(6.2)	Schlitten bewegliche Seite	1	
(6.3)	Trapezgewindemutter TR16x8 L	1	
<b>7</b>	<b>Set "Spannwerkzeug"</b>	<b>1</b>	<b>6180C501003KP</b>
(7.1)	Spannwerkzeug 63-170 mm	4	
(7.2)	Senkschraube M 10x25 DIN 7991	4	
<b>8</b>	<b>Set "Führungsblock mit Aufnahmestiften für Spannwerkzeug Rechts / Links"</b>	<b>1</b>	<b>6180C501002KP</b>
(8.1)	Führungsblock Rechtsgewinde	1	
(8.2)	Permaglidebuchse PAP 1210 P10	8	
(8.3)	Zylinderstift 8x28 DIN 6325	8	
(8.4)	Führungsblock Linksgewinde	1	
<b>9</b>	<b>Set "Bügelgriffe"</b>	<b>1</b>	<b>BG528132KP</b>
(9.1)	Bügelgriff	2	
(9.2)	Zylinderschraube M 8x25 DIN 912	4	
<b>10</b>	<b>Set "Trapezgewindespindel für Bewegung"</b>	<b>1</b>	<b>6180C500035KP</b>
(10.1)	Trapezgewindespindel TR16x8 P4 L	1	
(10.2)	Lagerbuchse Ø20x25	2	
(10.3)	Gewindestift M 5x6 DIN 913	2	
(10.4)	Schraube lang		
<b>11</b>	<b>Set "Klemmplatte vorn"</b>	<b>1</b>	<b>6180C500008KP</b>
(11.1)	Permaglidebuchse PAP 1510 P10	1	
(11.2)	Zylinderschraube M 6x20 DIN 7984	4	
(11.3)	Klemmplatte vorn	1	

## 1.2. Optionales Zubehör

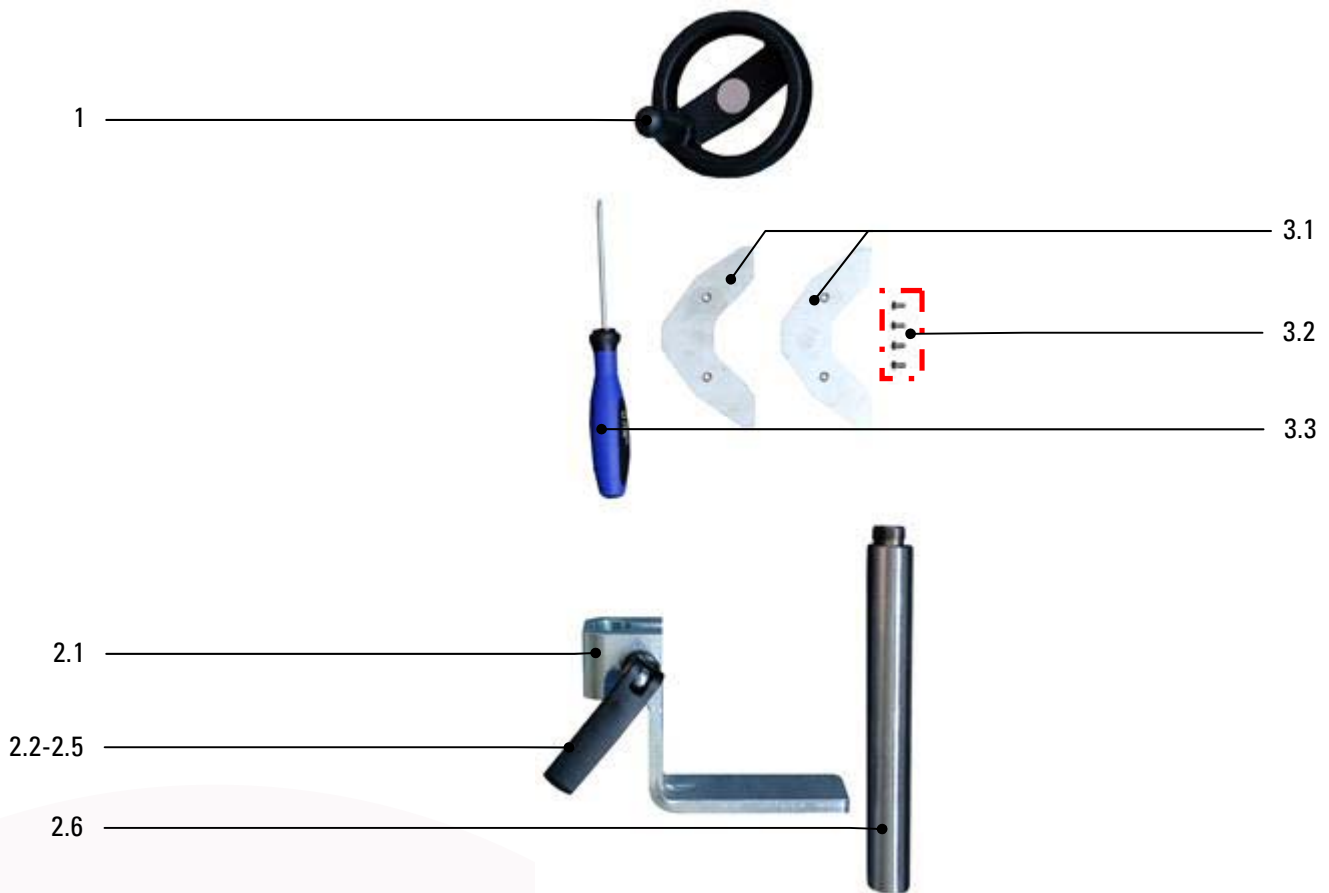

## WIDOS Optionales Zubehör Aufziehgerät "JIG"

<i>Pos.</i>	<i>Bezeichnung</i>	<i>Stück</i>	<i>Art.Nr.</i>
<b>1</b>	<b>Handrad</b>	<b>1</b>	<b>3757102</b>
<b>2</b>	<b>Set "Abstützung für Fitting"</b>	<b>1</b>	<b>6187C427KP</b>
(2.1)	Anschlagwinkel	1	
(2.2)	Excenterspanner GN 927-82-M 8-B-B	1	
(2.3)	Sicherungsmutter M 8 DIN 985	1	
(2.4)	Scheibe M 8 DIN 125	1	
(2.5)	Gewindestift M 8x60 DIN 913	1	
(2.6)	Führungsstange für Anschlag	1	
<b>3</b>	<b>Set "Anschlagplatte für Fitting"</b>	<b>1</b>	<b>6187C4252KP</b>
(3.1)	Spannwerkzeug Anschlag	2	
(3.2)	Senkschraube Torx 10 M 3x8 DIN 965	4	
(3.3)	Torx-Schraubendreher T 10	1	