

**▲ KUNSTSTOFFSCHWEISSMASCHINEN
FÜR DIE BAUSTELLE (Stahlversion)**

WIDOS 6100

WIDOS 10000

WIDOS 8000

WIDOS 12000

**▲ PLASTIC WELDING MACHINES
FOR THE BUILDING SITE (steel version)**

WIDOS 6100

WIDOS 10000

WIDOS 8000

WIDOS 12000



PRODUKTIVITÄT. SICHERHEIT. ÖKOLOGIE. PRODUCTIVITY. CERTAINTY. ECOLOGY.



▲ KUNSTSTOFFSCHWEISS- MASCHINEN FÜR DIE BAUSTELLE ROBUST UND WIDERSTANDSFÄHIG

- **WIDOS 6100** (DA 315 - 630)
maximale Kraft 2945 daN bei 100 bar,
maximaler Arbeitsdruck ca. 160 bar
- **WIDOS 8000** (DA 450 - 800)
maximale Kraft 2945 daN bei 100 bar,
maximaler Arbeitsdruck ca. 160 bar
- **WIDOS 10000** (DA 500 - 1000)
maximale Kraft 4600 daN bei 100 bar,
maximaler Arbeitsdruck ca. 160 bar
- **WIDOS 12000** (DA 710 - 1200)
maximale Kraft 4600 daN bei 100 bar,
maximaler Arbeitsdruck ca. 160 bar

Schweißmaschinen in Stahlversion für die Heizelement-Stumpfschweißung von PE- und PP-Rohren sowie Formteilen.

Grundmaschine:

- Der Grundkörper in extra robuster Stahlbauweise ist ganz besonders widerstandsfähig und hat auf der festen und der beweglichen Seite eine Doppelspanneinrichtung mit Schnellspannung. Diese wird auf 2 Wellen geführt
→ Maschinen absolut geeignet für den täglich harten Einsatz auf der Baustelle und im Graben
- Für eine einfache und schnelle Montage bzw. Demontage beim Service sind die Hydraulikzylinder neben der Führungswelle verschraubt.
→ Zeit- und Kostenersparnis bei Wartungen und Reparaturen

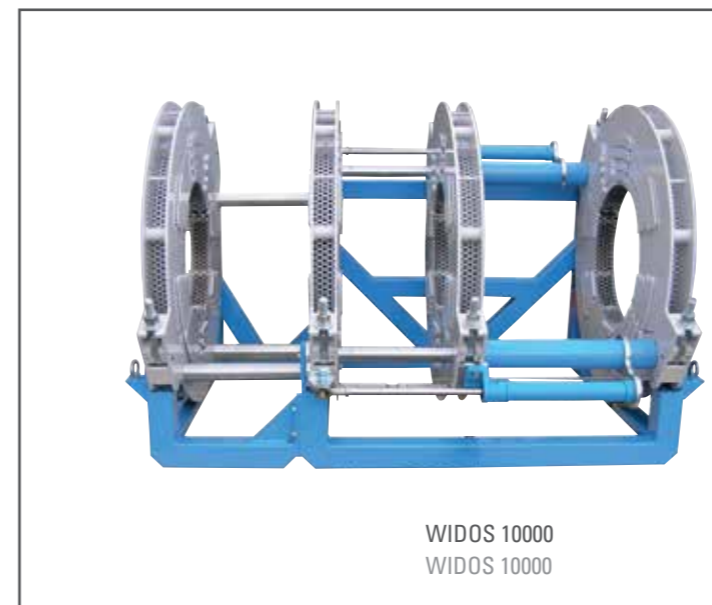

▲ PLASTIC WELDING MACHINES FOR THE CONSTRUCTION SITE SOLID AND RESISTANT

- **WIDOS 6100** (OD 315 - 630)
maximum force 2945 daN at 100 bar,
maximum working pressure appr. 160 bar
- **WIDOS 8000** (OD 450 - 800)
maximum force 2945 daN at 100 bar,
maximum working pressure appr. 160 bar
- **WIDOS 10000** (OD 500 - 1000)
maximum force 4600 daN at 100 bar,
maximum working pressure appr. 250 bar
- **WIDOS 12000** (OD 710 - 1200)
maximum force 4600 daN at 100 bar,
maximum working pressure appr. 160 bar

Welding machines in steel version for the heating element butt welding of PE and PP pipes as well as fittings.

Basic machine:

- The basic machine in extra solid steel construction is especially resistant and features a double clamping device with quick-action clamping on the fixed and mobile side. It is guided onto 2 shafts.
→ machines absolutely appropriate for the daily rough application on the building site and in the trench
- For a simple and quick assembly resp. disassembly during service work, the hydraulic cylinders are screwed next to the guide shaft.
→ saving of time and costs in case of maintenance and repairs



Grundmaschine:

- Zum Anschluss an das Hydrauliksteuergerät befinden sich an den Maschinen zwei flexible Schläuche mit Schnellkupplungen. Die Doppelspanneinrichtung ist mit dem Stahlrohruntergestell verschraubt.
- Das äußere feststehende Spannelement kann durch Entfernen von nur wenigen Schrauben leicht abgebaut werden, um an schwer zugänglichen Stellen bzw. unter beengten Bedingungen, z.B. im Schacht oder an der T-Stück-Abgangsseite, schweißen zu können.
- Durch das Herausnehmen aus dem Untergestell kann die dann verbleibende Einheit ohne großen Aufwand als 3-Ring-Reparatur-Maschine eingesetzt werden. Sie ist somit eine 4-Ring- und 3-Ring-Maschine in Einem.

Hydraulik:

- Mit der Hydraulikeinheit wird die rechte Doppelspanneinrichtung bewegt und die Fügekraft exakt gesteuert. Sie hat eine Nachdrückeinrichtung zum Unterstützen der Fügekraft während der Abkühlzeit und 2 Schnellkupplungen sowie ein analoges Manometer zur exakten Anzeige des Drucks. Wahlweise auch als geschlossenes Aggregat mit Stromverteilerleiste erhältlich. Die Hydraulikleitungen sind zum Schutz vor Beschädigung in den Spannschalen versenkt.

Hydraulikaggregat geschlossen	400 V / 2,0 kW
optional:	
Hydraulikaggregat offen	400 V / 1,5 bzw. 2,0 kW

Planhobel:

- Der Planhobel hat einen stabilen Kettenantrieb im geschlossenen Aluminiumgehäuse und eine automatische Spanabfuhr nach außen. Die verwendeten Planhobelmesser sind beidseitig geschliffen und können somit mehrfach verwendet werden.

WIDOS 6100	400 V / 1,1 kW
WIDOS 8000	400 V / 2,2 kW
WIDOS 10000	400 V / 3,0 kW
WIDOS 12000	400 V / 3,0 kW



WIDOS 12000
WIDOS 12000



geschlossene Variante (links), offene Variante enclosed version (left), open version



Basic machine:

- In order to connect it to the hydraulic control unit, the machine features two flexible hoses with quick-action couplings. The double clamping device is screwed to the steel pipe base frame.
- The outer fixed clamping element can be easily removed by detaching only a few screws in order to weld at difficult accessible places resp. under narrow conditions, e.g. in the trench or at the branch side of a T-piece.
- The remaining unit can be used without great effort as 3-ring-repair machine by removing it from the base frame. It is thus a 4-ring and 3-ring machine rolled into one.

Hydraulic unit:

- The hydraulic unit moves the right double clamping device and exactly controls the joining force. It features a pressure backup to support the joining force during cooling and 2 quick-action couplings as well as an analogue pressure gauge for the exact indication of the pressure. Optionally available as closed control unit with power distribution block. The hydraulic hoses are plunged into the clamping shells as a protection against damages.
- Enclosed hydraulic control unit 400 V / 2.0 kW **optional:**
- Open hydraulic control unit 400 V / 1.5 resp. 2.0 kW

Planer:

- The planer features a stable chain drive in a closed aluminum housing and an automatic chip removal to the outside. The used planer blades are sharpened on both sides and can thus be used several times.
- **WIDOS 6100** 400 V / 1.1 kW
- **WIDOS 8000** 400 V / 2.2 kW
- **WIDOS 10000** 400 V / 3.0 kW
- **WIDOS 12000** 400 V / 3.0 kW



Heizelement:

- Das antihaftbeschichtete Heizelement wird in die Führungswellen eingehängt, hat eine elektronische Temperaturregelung und ein Anschlusskabel mit CEKON-Stecker, welches mit der Grundmaschine verbunden wird. Eine Abreißvorrichtung für das Heizelement verhindert ein Kleben am Rohr nach dem Anwärmvorgang und ermöglicht somit ein einfaches Handling.

WIDOS 6100	400 V / 5,9 kW
WIDOS 8000	400 V / 14,8 kW
WIDOS 10000	400 V / 23,0 kW
WIDOS 12000	400 V / 23,0 kW

Einstellkasten:

- Es steht zum wärme geschützten Abstellen des Heizelements und zum Einhängen des Planhobels ein Einstellkasten zur Verfügung.

Die WIDOS Schweißmaschinen sind problemlos mit dem WIDOS SPA Schweißprotokoll-Aufzeichnungsgeräten nachrüstbar und auch in CNC-gesteuerter Ausführung lieferbar.

Sicherheit
safety

Spanneinsätze:

- Zum Spannen der kleineren Dimensionen sind durchmesserabhängige Spanneinsätze lieferbar. Sie fungieren teilweise gleichzeitig als Adapter für die nächstkleinere Dimension (sogenanntes Zwiebelschalen-System). Spanneinsätze für Schutzmantelrohre sind auf Anfrage erhältlich.

Risiken
risks

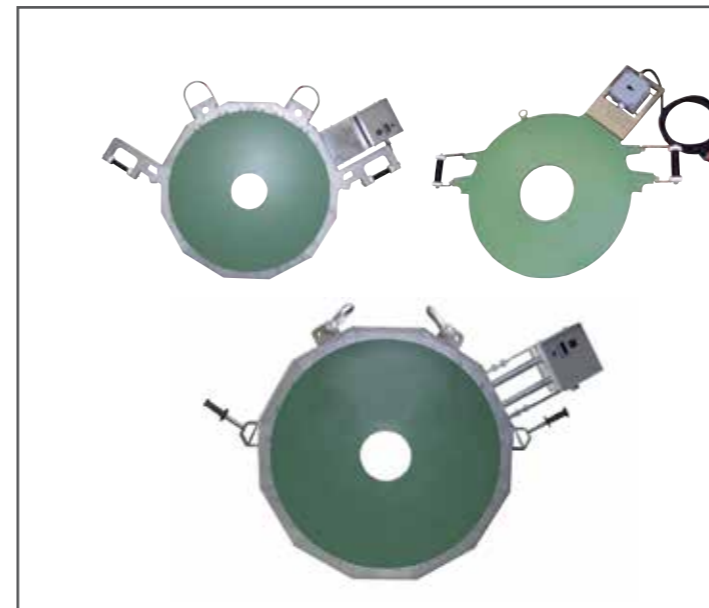

Heating element:

- The antistick coated heating element is hinged into the guide shafts, features electronic temperature regulation and a connecting cable with CEE plug that is connected to the basic machine. A puller device for the heating element prevents sticking at the pipe after the heating and thus enables easy handling.

WIDOS 6100	400 V / 5.9 kW
WIDOS 8000	400 V / 14.8 kW
WIDOS 10000	400 V / 23.0 kW
WIDOS 12000	400 V / 23.0 kW

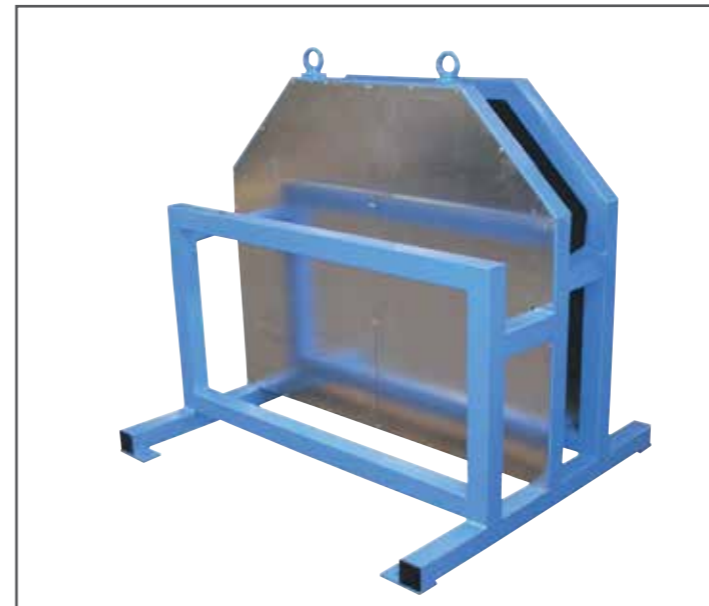

Heat-protected box:

- A heat-protected box for the heat protected storage of heating element and planer is available.

The WIDOS welding machines can be retrofitted without difficulty with the WIDOS SPA weld log recorders and are also available in CNC controlled version.

Reducer inserts:

- In order to clamp smaller dimensions, diameter-depending reducer inserts are available. At the same time, some of them act as adapter for the next smaller dimension (so-called onion skin system). Reducer inserts for jacket pipes are available on request.





Zubehör:

- Vorschweißbundhalter zum problemlosen Spannen von z.B. kurzen Fittingen

- Ein hydraulischer Schwenkkran (am Beispiel des Palfinger-Krans) kann ab der WIDOS 8000 an die Grundmaschine angebracht werden. Der sogenannte LKW-Ladekran besitzt einen hydraulischen Doppelausschub bis 3,10 m Reichweite und einen Schwenkbereich von ca. 325° und ist somit für das Handling von Heizelement und Planhobel bestens geeignet. Der Schwenkkran ist über eine Funksteuerung komfortabel zu bedienen und optional mit allen vorgeschriebenen Warnsystemen ausgestattet.

- Die WIDOS Safety-Box mit 16 A / 400 V ist für die WIDOS 6100, mit 32 A / 400 V für die WIDOS 8000 und mit 63 A / 400 V für die WIDOS 10000 bzw. WIDOS 12000 geeignet. Die Safety-Box ist eine Anschluss- und Verteilereinheit und dient zum Zusammenfassen aller elektrischen Maschinenkomponenten, so dass nur noch ein Anschlusskabel zum Generator/zur Stromquelle geführt werden muss. Des Weiteren überprüft die eingebaute Sicherheitselektronik das Drehfeld (Phasen-Drehrichtung) und den korrekten Anschluss des Neutralleiters. Somit ist ein Verpolungsschutz gegeben; eingebaute Sicherungen werden durch FI-Schalter überwacht.

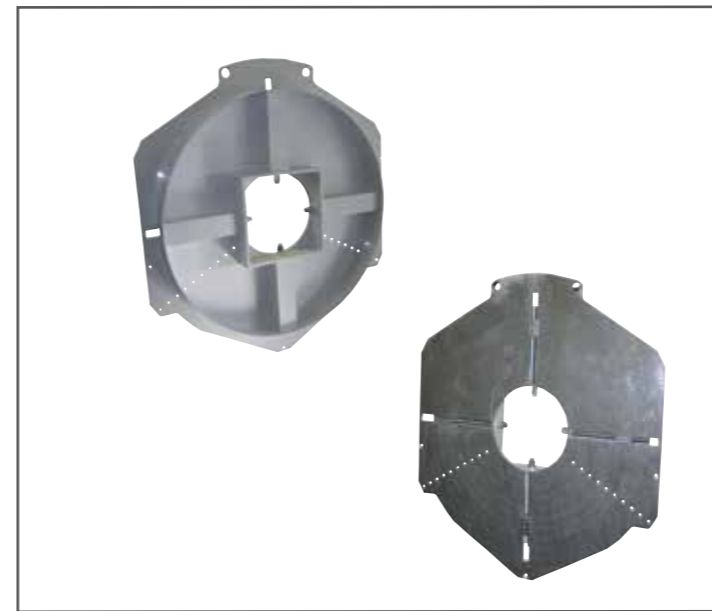

Accessories:

- Stub end holders for trouble-free clamping of e.g. short fittings

- A hydraulic slewing crane (by the example of the Palfinger crane) can be attached to the basic machine beginning with the WIDOS 8000. The so-called truck loading crane features a hydraulic double extension up to range of 3.10 m and swinging range of appr. 325°; it is thus most appropriate for the handling of heating element and planer. The slewing crane can be operated comfortably via remote control and optionally equipped with all prescribed warning systems.

- The WIDOS safety box is appropriate with 16 A / 400 V for the WIDOS 6100, with 32 A / 400 V for the WIDOS 8000 and with 63 A / 400 V for the WIDOS 10000 reps. WIDOS 12000. The safety box is a connecting and distributing unit and serves for combining all electric machine elements in order that only one connecting cable is to be lead to the generator/to the power source. Furthermore, the built-in safety electronic device monitors the rotary field (phase rotating direction) and correct connection of the neutral wire. Therefore, it provides reverse current protection; built-in fuses are monitored by FI switches.

WIDOS 6100 Stahl Zusammenstellung | WIDOS 6100 steel version Set composition

BEZEICHNUNG DESCRIPTION	STK. QTY.	KG	BESTELL-NR. ORDER-NO.
Grundmaschine mit Grundspannwerkzeug DA 630 mm / Flexible Schläuche mit Schnellkupplungen Basic machine with basic clamping tool OD 630 mm / Flexible hoses with quick-action couplings *	1	250,0	0840200
Hydraulikaggregat geschlossen 400 V / 2 kW / 16 A Hydraulic unit enclosed 400 V / 2 kW / 16 A *	1	90,0	1060416
Hydraulikaggregat offen (optional) 400 V / 1,5 bzw. 2,0 kW Hydraulic unit open (optional) 400 V / 1.5 resp. 2.0 kW	1	45,0	1060400
Planhobel 400 V / 1100 W Planer 400 V / 1100 W *	1	98,0	0824400
Heizelement 400 V / 5,9 kW Heating element 400 V / 5.9 kW *	1	35,0	H6100E
Einstellkasten für Planhobel und Heizelement Heat-protected box for planer and heating element *	1	58,0	EIN6100
Reduktionsspanneinsätze aus Stahl breit (1 Satz = 8 Halbschalen) Reducer inserts steel version large (1 set = 8 halfshells)			
DA / OD 315	8	19,7	22180315
DA / OD 355	8	19,0	22180355
DA / OD 400	8	18,0	22180400
DA / OD 450	8	20,5	22180450
DA / OD 500	8	17,0	22180500
DA / OD 560	8	12,0	22180560
Reduktionsspanneinsätze schmal (1 Satz = 8 Halbschalen) Reducer inserts small (1 set = 8 halfshells) **			
DA / OD 315	8	4,8	2208315
DA / OD 355	8	4,0	2208355
DA / OD 400	8	4,0	2208400
DA / OD 450	8	3,6	2208450
DA / OD 500	8	3,2	2208500
DA / OD 560	8	2,6	2208560
Safety-Box 16 A / 400 V	1	9,0	EST0016KP
* Transportkiste Transport case (175 x 160 x 137 cm)	1	151,0	TK6100
** Transportkiste für Reduktionsspanneinsätze Transport case for reducer inserts (169 x 83 x 54 cm)	1	40,5	TK61001
Vorschweißbündhalter Stub end holder	1	63,0	081157
weiteres Zubehör auf Anfrage further accessories on request			

WIDOS 8000 Stahl Zusammenstellung | WIDOS 8000 steel Set composition

BEZEICHNUNG DESCRIPTION	STK. QTY.	KG	BESTELL-NR. ORDER-NO.
Grundmaschine mit Grundspannwerkzeug DA 800 mm / Flexible Schläuche mit Schnellkupplungen Basic machine with basic clamping tool OD 800 mm / Flexible hoses with quick-action couplings	1	750,0	2310200
Hydraulikaggregat geschlossen 400 V / 2 kW / 32 A Hydraulic unit enclosed 400 V / 2 kW / 32 A	1	90,0	1060432
Hydraulikaggregat offen (optional) 400 V / 1,5 bzw. 2,0 kW Hydraulic unit open (optional) 400 V / 1.5 resp. 2.0 kW	1	45,0	1060400
Planhobel 400 V / 2,2 kW Planer 400 V / 2.2 kW	1	170,0	2304380
Heizelement 400 V / 14,8 kW Heating element 400 V / 14.8 kW	1	110,0	H8000E1
Einstellkasten für Planhobel und Heizelement Heat-protected box for planer and heating element	1	80,0	EIN8000
Reduktionsspanneinsätze schmal (1 Satz = 8 Halbschalen) Reducer inserts small (1 set = 8 halfshells)			
DA / OD 450	8	20,5	22180450
DA / OD 500	8	17,0	22180500
DA / OD 560	8	12,0	22180560
DA / OD 630 (gleichzeitig Adapter für DA 450 - 560 / also adapter for OD 450 - 560) (in DA / OD 800)	8	25,5	22180630
DA / OD 710	8	17,0	22180710
Safety-Box 32 A / 400 V	1	9,0	EST0032KP
Vorschweißbündhalter Stub end holder	1	106,0	234131
weiteres Zubehör auf Anfrage further accessories on request			

WIDOS 10000 Stahl Zusammenstellung | WIDOS 10000 steel Set composition

BEZEICHNUNG DESCRIPTION	STK. QTY.	KG	BESTELL-NR. ORDER-NO.
Grundmaschine mit Grundspannwerkzeug DA 1000 mm / Flexible Schläuche mit Schnellkupplungen Basic machine with basic clamping tool OD 1000 mm / Flexible hoses with quick-action couplings	1	895,0	2510100
Hydraulikaggregat geschlossen 400 V / 2 kW / 63 A Hydraulic unit enclosed 400 V / 2 kW / 63 A	1	90,0	1060464
Hydraulikaggregat offen (optional) 400 V / 1,5 bzw. 2,0 kW Hydraulic unit open (optional) 400 V / 1.5 resp. 2.0 kW	1	45,0	1060400
Planhobel 400 V / 3,0 kW Planer 400 V / 3.0 kW	1	300,0	2504380
Heizelement 400 V / 23 kW Heating element 400 V / 23 kW	1	134,0	H10000E1
Einstellkasten für Planhobel und Heizelement Heat-protected box for planer and heating element	1	85,0	EIN10000
Reduktionsspanneinsätze schmal (1 Satz = 8 Halbschalen) Reducer inserts small (1 set = 8 halfshells)			
DA / OD 500	8	17,0	22180500
DA / OD 560	8	12,0	22180560
DA / OD 630 (gleichzeitig Adapter für DA 500 / also adapter for OD 500) (in DA / OD 800)	8	25,5	22180630
DA / OD 710	8	17,0	22180710
DA / OD 800 (gleichzeitig Adapter für DA 630 / also adapter for OD 630) (in DA / OD 1000)	8	34,5	22180800
DA / OD 900	8	21,5	22180900
Safety-Box 63 A / 400 V	1	9,0	EST0063KP
Vorschweißbündhalter und weiteres Zubehör auf Anfrage Stub end holder and further accessories on request			

WIDOS 12000 Stahl Zusammenstellung | WIDOS 12000 steel Set composition

BEZEICHNUNG DESCRIPTION	STK. QTY.	KG	BESTELL-NR. ORDER-NO.
Grundmaschine mit Grundspannwerkzeug DA 1200 mm / Flexible Schläuche mit Schnellkupplungen Basic machine with basic clamping tool OD 1200 mm / Flexible hoses with quick-action couplings	1	1.115,0	2210100
Hydraulikaggregat geschlossen 400 V / 2 kW / 63 A Hydraulic unit enclosed 400 V / 2 kW / 63 A	1	90,0	1060464
Hydraulikaggregat offen (optional) 400 V / 1,5 bzw. 2,0 kW Hydraulic unit open (optional) 400 V / 1.5 resp. 2.0 kW	1	45,0	1060400
Planhobel 400 V / 3,0 kW Planer 400 V / 3.0 kW	1	503,0	2204380
Heizelement 400 V / 23 kW Heating element 400 V / 23 kW	1	148,0	H12000E1
Einstellkasten für Planhobel und Heizelement Heat-protected box for planer and heating element	1	101,0	EIN12000
Reduktionsspanneinsätze schmal (1 Satz = 8 Halbschalen) Reducer inserts small (1 set = 8 halfshells)			
DA / OD 710	8	17,0	22180710
DA / OD 800 (gleichzeitig Adapter für DA 710 / also adapter for OD 710) (in DA / OD 1000)	8	34,5	22180800
DA / OD 900	8	21,5	22180900
DA / OD 1000 (gleichzeitig Adapter für DA 800 / also adapter for DA OD 800) (in DA / OD 1200)	8	41,0	22181000
DA / OD 1100	8	25,0	22181100
Safety-Box 63 A / 400 V	1	9,0	EST0063KP
Vorschweißbündhalter und weiteres Zubehör auf Anfrage Stub end holder and further accessories on request			

WIDOS 6100 in der Praxis

Impressionen aus einem Tagebau-Bergwerk, welches seit 1978 betrieben wird.

WIDOS 6100 in practice

Impressions from a strip mining pit that is in operation since 1978.



• Vorbereitungen zum Verbinden zweier Rohrstränge DA 630 auf dem Tagebau-Gelände und fertige Schweißnaht

• Preparation for joining two pipelines OD 630 on the strip mining pit and completed welding.

WIDOS 10000 in der Praxis

Impressionen einer Schweißung auf offenem Gelände.

WIDOS 10000 in practice

Impressions from a welding in an open area.



• Einsetzen des Heizelements zum Anwärmen der beiden Rohrenden DA 560 und Kontrolle der Schweißnaht

• Insertion of the heating element for heating-up both pipe ends OD 560 and inspection of the weld



WIDOS 8000 in der Praxis

Impressionen aus einem Tagebau-Bergwerk, welches seit 1959 betrieben wird.

WIDOS 8000 in practice

Impressions from a strip mining pit that is in operation since 1959.



• Vorbereitung zum Verbinden zweier Rohrstränge DA 800 sowie Planhobeln und Versatzprüfung

• Preparation for joining two pipelines OD 800 as well as planing and off-set check

WIDOS 12000 in der Praxis

Impressionen vom Umbau einer Platzpromenade.

WIDOS 12000 in practice

Impressions from the reconstruction of a promenade island.



• Einspannen der beiden Rohrenden DA 1200 zum Planhobeln vor dem Verschweißen

• Clamping of both pipe ends OD 1200 for planing prior to welding



WIDOS

Wilhelm Dommer Söhne GmbH

Einsteinstraße 5

D-71254 Ditzingen

Germany

Fon: +49 7152 9939 0

Fax: +49 7152 9939 40

info@widos.de



www.widos.de

Technische Änderungen vorbehalten!
Subject to technical modifications!